

Coil Liner Ultra in Schiebegardinenausführung

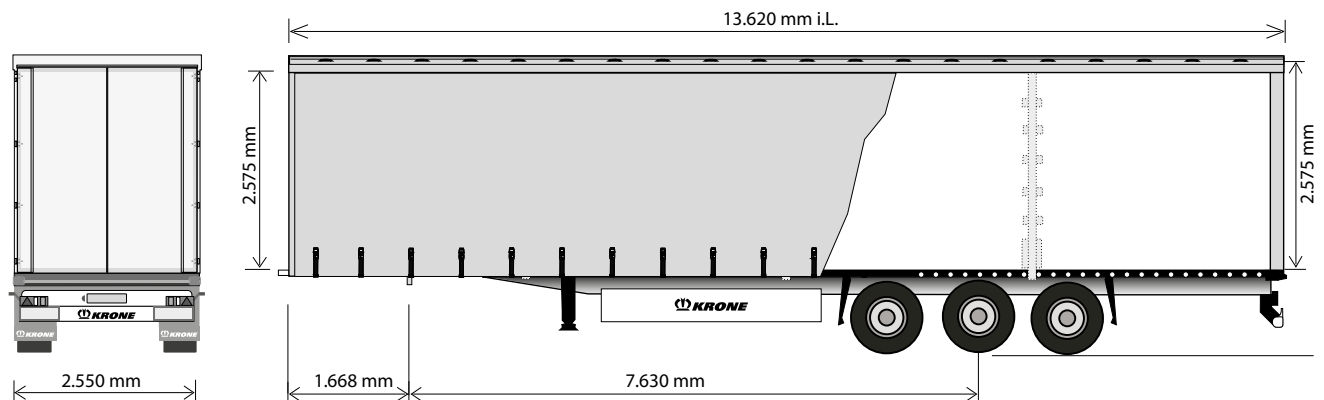

Technische Daten

Typ:	SDP 27 eLCL11-CS
Sattellast:	12.000 kg
Achslast (technisch möglich):	27.000 kg
zul. Gesamtgewicht (technisch möglich):	39.000 kg
Eigengewicht:	ca. 5.990 kg
Nutzlast (technisch möglich):	ca. 33.010 kg
Radstand:	1.410 / 1.310 mm
Bauhöhe vorne:	180 mm
Aufsattelhöhe unbeladen:	1.070 - 1.250 mm
Laderaumlänge:	13.620 mm
Laderbreite:	2.480 mm
Höhe i. L. (Unterkante Außenbaum):	2.000 - 2.800 mm
vorderer Überhangradius:	2.040 mm

(Abmessungen und Gewichte in Grundausstattung)

Lage der Coilmulde (7,2 m, Serienausstattung)

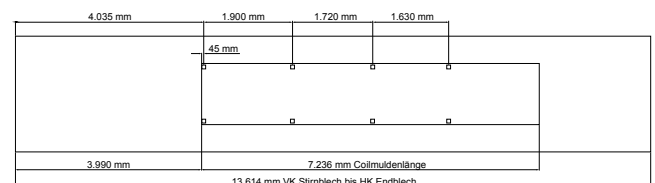

Lage der Coilmulde (8,6 m, Optional)

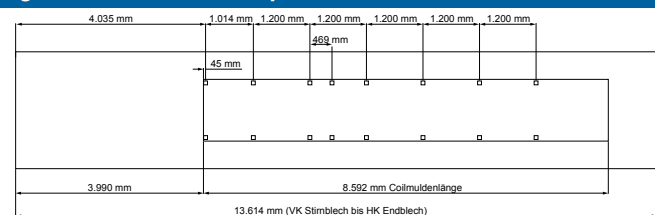

Technische Beschreibung:

Multilock-Außenrahmen für universelle Ladungssicherung; 10 Paar Schwerlastzurringe entlang des Außenrahmens positioniert (ohne Abdeckung)
Coilmulde in Querträgerbauweise 7.236 mm lang (inkl. 4 Paar Rungentaschen und 2 Leichtbau Einsteckungen); mit staplerbefahrbarer Muldenabdeckung
ALU-LEG Fallstütze
wartungsarme Achsen mit Luftfederung und Scheibenbremse Intradisc plus (370 mm); ET120, mit Hub- und Senkeinrichtung, inkl. automatischer Fahrhöhenrückstellung
Bereifung: 6-fach, Größe 385/65 R 22.5, Fabrikat nach Krone Wahl; montiert auf Leichtmetallfelgen
Reserveradhalterung optional
Kunststoff-Radabdeckung mit entsprechender Spritzschutzeinrichtung nach EG-Richtlinie
Bremsanlage nach ECE Regelung 13 inkl. Fahrzeugstabilisierungsfunktion; Federspeicher-Feststellbremse; EBS-Anlage, 2S/2M, 2 Sensoren an einer Achse; Diagnose über ISO7638-Steckverbindung (EBS-Versorgungskabel); Leichtmetall-Luftkessel
Beleuchtungs- u. Lichtsignaleinrichtung gem. UN ECE Rg.Nr. 48; zwei 7-polige Steckdosen DIN1185/3731; Kennzeichen-, Umriss- u. Seitenmarkierungsleuchten in LED-Ausführung; Multifunktions-Rückleuchten inkl. 1 Nebelschleuchte u. inkl. 1 Rückfahrcheinwerfer
30 mm starker, wasserfester Plattenboden, Schnittflächen rundum versiegelt; Festigkeit nach DIN EN 283, für Bodenbelastungen bis max. 5.460 kg Staplerachslast

Aluminium-Universal-Außenbäume, durchgehend, zur Aufnahme von Schiebelepane und Schieberungen; Krone-Schiebverdeck, nach vorne und hinten verschiebbar, Stahlseile im Außenbaum für Ladungssicherungszertifikat; 4 Satz Holz-Einstecklatten;
Leichtmetall-Stirnwand, 3-teilig, angeschraubt mit stabilen Eckrungen; seitlich eingeschränkte Durchladung; mit zusätzlicher Löseeinrichtung für Seitenplane; Halterung für Planenschnur
Leichtmetall-Containertür mit angeschraubtem Heckrahmen, innenliegende Drehstangenverschlüsse und Scharniere; Dachtraverse hochklappbar und mit Verdeck verschiebbar, Türverschluss mit Einhandbedienung; doppelter Drehstangenverschluss, Planen-Spannvorrichtung am Heckrahmen mittels Ratsche
3 Paar Mittelrungen, gegenüberliegend angeordnet, mit Lattentaschen
2 trapezförmige Stahlrammecken hinten; zusätzlicher Rammschutz hinten durch Delta-Rammprofile; Zertifikat zur Ladungssicherung gemäß EN 12642 Code XL
PVC-Plane mit senkrechten durchgehenden Verstärkungen, oben mit Rollen zum Verschieben, unten mit Übertotpunktspannern aus Nirosta-Stahl; Dachplane weiß
Stahlteile stahlgestrahlt, KTL-gründiert u. pulverbeschichtet; Serien-Lackierung (einfarbig); Seiten-, Unterfahrerschutz und Beleuchtungsträger in weiß beschichtet; Achsen inkl. Radnaben in RAL 9005; Anbauteile in schwarz bzw. verzinkt, Felgen in silbernatur, Konturmarkierung gemäß ECE-R48